

➤ Valvole a flusso avviato per vapore e olio diatermico

Valvole a soffiello PN 16.....	pag. 1
Valvole a stantuffo BONETTI PN 16.....	pag. 2
Valvole a soffiello BONETTI PN 16/25.....	pag. 3
Nomenclatura valvole a stantuffo.....	pag. 4
Guarnizioni per valvole a stantuffo.....	pag. 5
Valvole a flusso avviato, a volantino e di ritegno PN 16.....	pag. 6
Valvole a soffiello KSB PN 25/40.....	pag. 7
Valvole a stantuffo BONETTI PN 25/40.....	pag. 7
Valvole a flusso avviato.....	pag. 8



Torna all'indice principale

VARIAZIONI

Variata pag. 1

06-2003

sezione

3

catalogo
tecnico



valvorobica
industriale SPA

Valvole di ghisa con tenuta a soffietto PN 16, esenti da manutenzione



Modello KAPPA

- GG25 - EN - GJL - 250

pressione max. ammissibile in Kg/cm ² alla temperatura di °C					
PN		-10 +120°	180	230	300
16	GG25	16	13,4	11,8	9,6

DN mm	L	D	D1	Do	nxd	DK	g	f	H	Kvs m ³ /h	Kg
	mm										
15	130	95	46	65	4x14	100	14	2	159	5,9	3,2
20	150	105	56	75	4x14	100	16	2	159	7,4	3,9
25	160	115	65	85	4x14	100	16	2	169	13,0	4,6
32	180	140	76	100	4x19	100	18	2	176	18,0	6,3
40	200	150	84	110	4x19	160	18	3	208	30,0	8,7
50	230	165	99	125	4x19	160	20	3	225	41,0	12,3
65	290	185	118	145	4x19	160	20	3	245	79,0	16,3
80	310	200	132	160	8x19	200	24	3	294	115	22,4
100	350	220	156	180	8x19	200	26	3	330	181	34
125	400	250	184	210	8x19	250	26	3	334	225	50
150	480	285	211	240	8x23	320	28	3	432	364	74
200	600	340	266	295	12x23	360	30	3	515	725	130,5

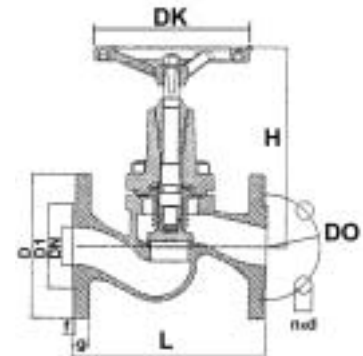

Valvole di ghisa PN 16/25 con tenuta soffietto, esenti da manutenzione orig. KSB



Modello BOA - H

Designazione ghisa

- GG - 25 PN 16 DN 15 - 300
- GGG - 40.3 PN 16 DN 15 - 350
- GGG - 40.3 PN 25 DN 15 - 150
- GG - 25 EN - GJL - 250
- GGG - 40 EN - GJS - 400 - 18 LT

Varianti:

- otturatore di regolazione con indicatore di apertura e dispositivo di bloccaggio
- otturatore con tenuta morbida in PTFE per i DN15 - 150 - max 200° C
- tappo di equilibratura per diametri >DN200
- cappuccio piombabile
- certificati di collaudo 3.1b per valvole in JS 1025
- bullonerie per basse temperature su valvole in JS 1025
- possibilità di servocomandi elettrici e/o pneumatici

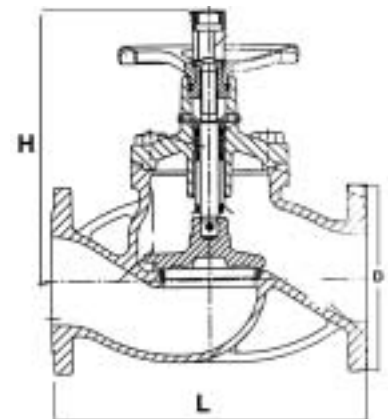

pressione max. ammissibile in Kg/cm ² alla temp. di °C						
PN	-	-10° + 120°	200	250	300	350
16	GG - 25	16	12,8	11,2	9,6	-
16	GGG-40.3	16	14,7	13,9	12,8	11,2
25	GGG-40.3	25	23	21,8	20	17,5

Dimensioni

DN	15	20	25	32	40	50	65	80	100	125	150	200	250	300	350
L	130	150	160	180	200	230	290	310	350	400	480	600	730	850	980
H	160	162	168	188	193	225	236	282	304	390	408	570	606	650	650
D	95	105	115	130	140	155	175	190	210	250	285	340	400	460	520

Pagina variata 06/2003

Valvole a stantuffo Bonetti PN 16 flangiate e filettate



Le flange sono finite con gradino di tenuta UNI 2229 forate.
 La lunghezza del corpo (A) è secondo DIN 3202-F1.
 Le esecuzioni costruttive di corrente disponibilità sono le seguenti:
 G-PN 16

Tipo	DN mm	Fig.	Ingombro				Peso Kg.
			A mm	G mm	H mm	V mm	
BV	10	1010	120	110	140	95	2,3
BV	15	1010	130	110	140	95	2,5
BV	20	1010	150	135	170	115	3,8
BV	25	1010	160	150	185	115	5,3
BV	32	1010	180	170	215	150	7,7
BV	40	1010	200	195	250	150	11,3
BV	50	1010	230	225	285	200	15,4
BVn	65	1045	290	210	260	300	21,0
BVn	80	1045	310	230	290	300	28,0
BVn	100	1045	350	275	350	300	41,0
BVn	125	1045	400	310	395	400	65,0
BVn	150	1045	480	340	440	400	92,0

Tipo	DN mm	Fig.	Ingombro				Peso Kg.
			A mm	G mm	H mm	V mm	
BVe	65	1021	290	340	395	250	23,5
BVe	80	1021	310	370	430	250	31,0
BVe	100	1021	350	415	490	300	43,0
BVe	125	1021	400	460	545	350	65,0
BVe	150	1021	480	495	590	350	91,0
BVe	200	1021	600	580	695	400	175,0

Tipo	DN pollici	Fig.	Ingombro				Peso Kg.
			A mm	G mm	H mm	V mm	
BV	3/8"	1018	100	110	140	95	1,3
BV	1/2"	1018	100	110	140	95	1,3
BVr	3/4"	1018	100	135	170	115	2,1
BVr	1"	1018	120	150	185	115	3,1
BV	1 1/4"	1018	160	170	215	150	5,0
BV	1 1/2"	1018	175	195	250	150	7,0
BV	2"	1018	195	225	285	150	1,9

Gli attacchi sono normalmente a manicotti filettati GAS – UNI 338.
 In via eccezionale gli attacchi possono essere eseguiti con filettatura:
 - gas conico – UNI 339
 - ANSI B 2.1 (NPT)

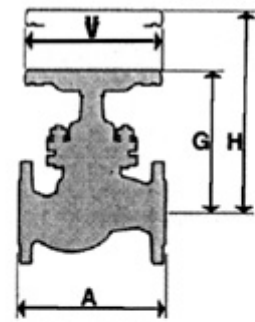

FIG. 1010

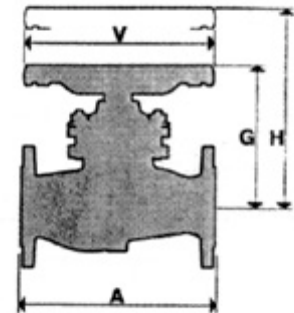

FIG. 1045

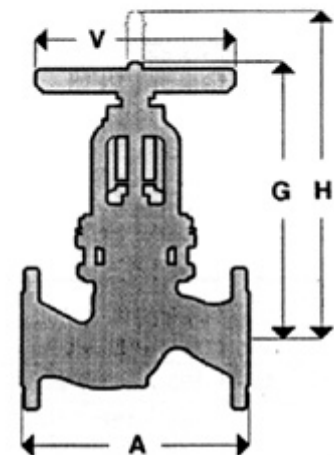

FIG. 1021

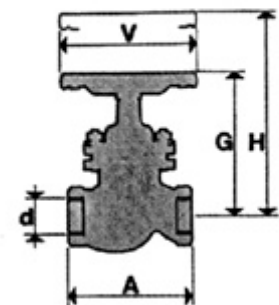

FIG. 1018

Valvole di ghisa Bonetti con tenuta a soffietto PN 16



TIPO BBT - L			Ingombro mm.			Coefficiente di portata	
DN	Fig.	Esecuz. Costruz.	A	G	V	Cv	Kv
15	511	G	130	200	125	5	4
20	511	G	150	200	125	9	8
25	511	G	160	210	125	15	13
32	511	G	180	210	125	22	19
40	511	G	200	225	150	36	31
50	511	G	230	230	150	56	48
65	511	G	290	260	175	85	75
80	511	G	310	275	175	140	120
100	511	G	350	345	225	215	185
125	511	G	400	390	225	335	285
150	511	G	480	420	300	470	400
200	511	G	600	535	400	840	720

P. max BAR	16	13	11	10
T. max°C -10	+120	200	250	300

- Indicatore di apertura
- Baderna di sicurezza

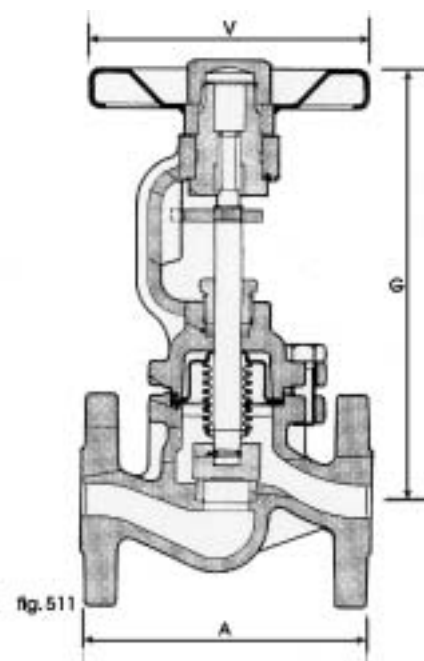

Valvole di ghisa sferoidale Bonetti con tenuta a soffietto PN 25



TIPO BBT - L			Ingombro mm.			Coefficiente di portata	
DN	Fig.	Esecuz. Costruz.	A	G	V	Cv	Kv
15	512	GS	130	200	125	5	4
20	512	GS	150	200	125	9	8
25	512	GS	160	210	125	15	13
32	512	GS	180	210	125	22	19
40	512	GS	200	225	150	36	31
50	512	GS	230	230	150	56	48
65	512	GS	290	260	175	85	75
80	512	GS	310	275	175	140	120
100	512	GS	350	345	225	215	185
125	512	GS	400	390	225	335	285
150	512	GS	480	420	300	470	400
200	512	GS	600	535	400	840	720

P. max BAR	25	20	16	15
T. max°C -10	+120	200	300	350

- Indicatore di apertura
- Baderna di sicurezza

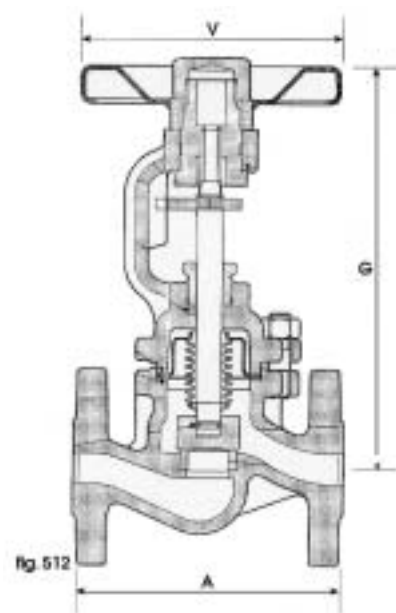

Nomenclatura dei pezzi costituenti una valvola

In caso di ordinazione di pezzi di ricambio è indispensabile precisare:

- il tipo della valvola
- il diametro nominale di passaggio
- la denominazione del pezzo, secondo gli elenchi riportati
- il materiale in cui è costruito il pezzo

Valvole Klinger senza premistoppa (Fig. 1004)

- | | | | |
|-----|-------------------------|----|------------------------|
| 1 | • Corpo | 6 | • Asta filettata |
| 2.1 | • Guarnizione inferiore | 7 | • Volantino |
| 2.2 | • Guarnizione superiore | 8 | • Dado volantino |
| 3 | • Lanterna | 9 | • Coperchio |
| 4 | • Stantuffo | 10 | • Prigionieri con dado |
| 5 | • Portastantuffo | 11 | • Molle a tazza |

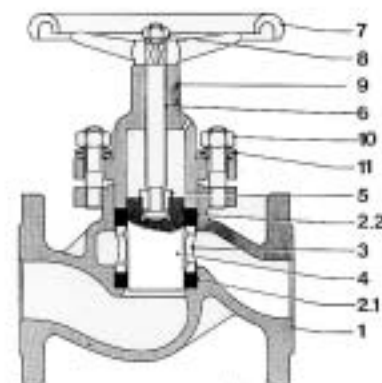

Fig. 1004

Valvole Klinger DN 65 - 150 con stantuffo equilibrato (Fig. 1005)

- | | | | |
|-----|---|------|-------------------------------------|
| 1 | • Corpo | 11 | • Anello di fondo |
| 2.1 | • Guarnizione di tenuta inferiore | 12.1 | • Guarnizione premistoppa inferiore |
| 2.2 | • Guarnizione di tenuta superiore | 12.2 | • Guarnizione premistoppa superiore |
| 3 | • Lanterna | 13 | • Premistoppa |
| 4 | • Coperchio | 14 | • Portastantuffo |
| 5 | • Stantuffo | 15 | • Asta filettata |
| 6 | • Dado stantuffo autobloccante con filetto sinistro | 16 | • Bussola filettata |
| 8 | • Rosetta | 17 | • Spina |
| 9 | • Fungo stantuffo | 18 | • Volantino |
| 10 | • Stantuffo superiore | 19 | • Dado volantino |
| | | 20 | • Prigionieri con dado |
| | | 21 | • Molle a tazza |

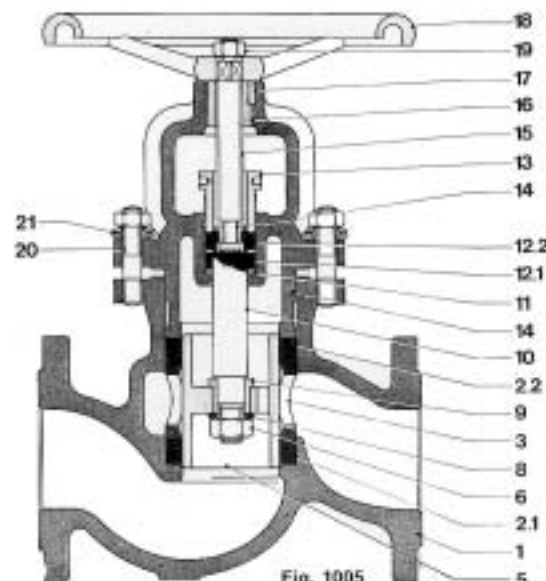

Fig. 1005

Valvole Klinger tipo BK DN 65 - 150 con stantuffo non equilibrato (Fig. 1046)

- | | | | |
|-----|-------------------------|----|--------------------------|
| 1 | • Corpo | 9 | • Volantino |
| 2.1 | • Guarnizione inferiore | 10 | • Dado volantino |
| 2.2 | • Guarnizione superiore | 11 | • Ghiera porta stantuffo |
| 3 | • Lanterna | 12 | • Anello in due metà |
| 4 | • Coperchio | 13 | • Disco antifrizione |
| 5 | • Stantuffo | 14 | • Spina |
| 6 | • Asta filettata | 15 | • Prigionieri con dado |
| 7 | • Bussola filettata | 16 | • Molle a tazza |
| 8 | • Spina | | |

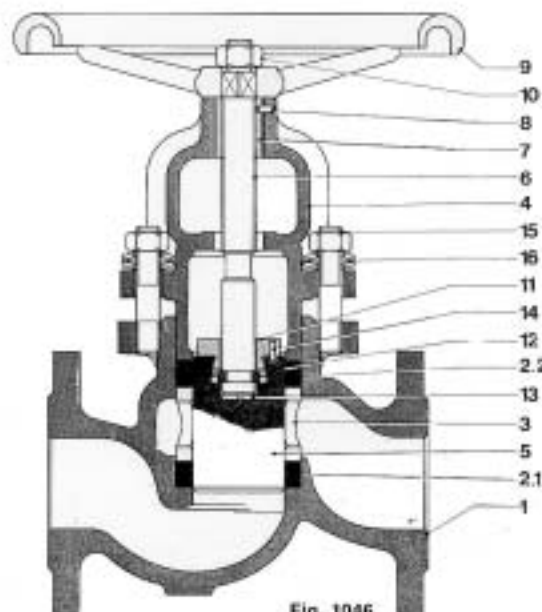

Fig. 1046



Guarnizioni per valvole a stantuffo

- Le guarnizioni BREVETTATE impiegate nelle valvole a stantuffo BONETTI sono costituite da grafite lamellare armata con leghe metalliche. La loro composizione, disegno e costruzione sono stati definiti attraverso anni di prove in laboratorio e sugli impianti.
Le principali caratteristiche di queste guarnizioni sono:
 - tenuta perfetta costante nel tempo
 - resistenza alle temperature sino a 550°C
 - ottima resistenza all'aggressione chimica del fluidi di processo
 - praticamente un solo tipo di guarnizione per tutti i fluidi, evitando confusione e riducendo le scorte di magazzino
 - basso coefficiente di attrito e quindi manovrabilità delle valvole con basse coppie
 - nessuna necessità di ripresa della compressione delle guarnizioni in esercizio
 - durato molto superiore alle guarnizioni in amianto, tanto da rendere nulla la necessità di manutenzione.
- Le valvole a stantuffo, nella loro costruzione più semplice (a stantuffo non equilibrato - Fig. 1004, 1046), sono montate con le seguenti guarnizioni, vedi Fig. 1071:
 - 1 guarnizione superiore in grafite rinforzata (Fig. 1003 - Pezzo n. 2.2 nell'elenco dei componenti)
 - 1 guarnizione inferiore in grafite lamellare armata (Fig. 1001 - Pezzo n. 2.1 nell'elenco dei componenti),
- Le valvole a stantuffo equilibrato (Tipo BVe - Fig. 1020) sono montate con le seguenti guarnizioni, vedi Fig. 1072:
 - 1 guarnizione superiore per premistoppa (Fig. 1003 - Pezzo n. 12.2)
 - 1 guarnizione inferiore per premistoppa (Fig. 1003 - Pezzo n. 12.1)
 - 1 guarnizione autoseal in grafite rinforzata (Fig. 1009 - Pezzo n. 35)
 - 1 guarnizione superiore in grafite rinforzata (Fig. 1003 - Pezzo n. 2.2)
 - 1 guarnizione inferiore in grafite lamellare armata (Fig. 1001 - Pezzo n. 2.1)
- Le valvole a stantuffo equilibrato delle Fig. 1024, 1014, 1016 sono montate con le guarnizioni indicate nella tabella di fig. 1060, nel medesimo ordine e qualità delle valvole Tipo BVe (vedi nota 3), ma aventi misure differenti. In esse può mancare la guarnizione autoseal (Fig. 1009 - Pezzo n. 35).
- Forniamo regolarmente kit di guarnizioni composti ognuno da tutte le guarnizioni necessarie per il ricambio completo di una valvola di un determinato Tipo e DN.
- A richiesta e per impieghi molto particolari, forniamo guarnizioni in PTFE aventi le medesime misure indicate in tabella.
- Tutte le guarnizioni indicate nella tabella comprendono e sostituiscono le guarnizioni indicate nelle vecchie tabelle.

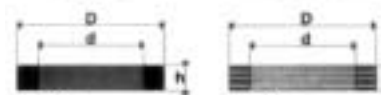
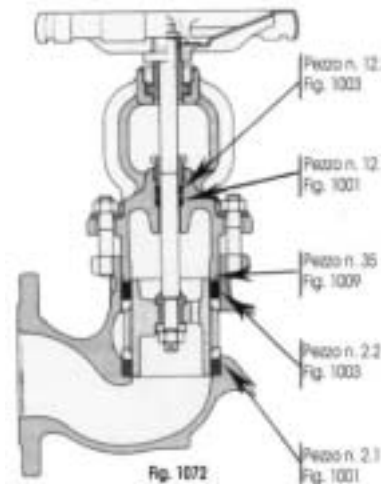
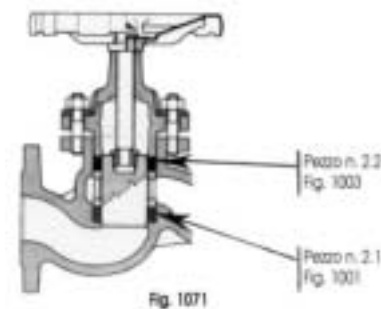

Fig. 1003 Guarnizione superiore in grafite rinforzata
Fig. 1001 Guarnizione inferiore in grafite lamellare armata

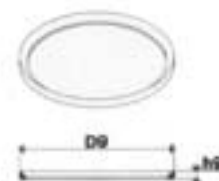

Fig. 1009 Guarnizione autoseal in grafite armata

Nota	Per Valvola		Guarnizioni (pezzo 2.1 e 2.2)			Guarnizioni premistoppa (pezzo 12.1 e 12.2)			Guarnizione autoseal (pezzo 35)		
	Tipo	DN	d	D	h	d	D	h	D9	h9	
		mm pollici	mm	mm	mm	mm	mm	mm	mm	mm	
2		5 1/4"	5	12	5	=	=	=	=	=	
		10 3/8"	15	23.5	9	=	=	=	=	=	
		15 1/2"	15	23.5	9	=	=	=	=	=	
		20 3/4"	20	30	10	=	=	=	=	=	
		25 1"	25	38	12	=	=	=	=	=	
		32 1.1/4"	30	45	15	=	=	=	=	=	
		40 1.1/2"	40	58	16	=	=	=	=	=	
	50 2"	50	70	17	=	=	=	=	=		
2	BVn	65		60	82	16	=	=	=	=	
	BVn	80		70	94	19	=	=	=	=	
	BVn	100		90	112	20	=	=	=	=	
	BVn	125		110	135	22	=	=	=	=	
	BVn	150		130	135	22	=	=	=	=	
3	BVe	65		60	82	16	20	30	10	82	4,2
	BVe	80	3"	70	94	19	20	30	10	94	4,2
	BVe	100	4"	90	112	20	20	30	10	112	4,2
	BVe	125		110	135	22	25	38	12	135	5,4
	BVe	150	6"	130	155	23	25	38	12	155	5,4
	BVe	200		170	200	15	25	38	12	200	5,4
* 4	BVD	65/70		70	94	19	25	38	12	94	4,2
	BVD	80	3"	80	105	20	25	38	12	105	4,2
	BVD	100	4"	100	130	22	30	45	15	130	5,4
	BVD	125		125	155	22	30	45	15	155	5,4
	BVD	150	6"	150	180	28	30	45	15	180	5,4

* tipo vecchio

Valvole di ghisa PN 16 a flusso avviato tipo tradizionale



- Adatte per acqua, vapore, aria, gas, olio, nafta.
- Pressione di esercizio max ammissibile 16 Kg/cm²
- Temperatura di esercizio max ammissibile 300° C.

DN	15	20	25	32	40	50	65	80	100	125	150	200	250	300
L	130	150	160	180	200	230	290	310	350	400	480	600	730	850
H	205	225	240	260	280	300	385	415	455	500	570	750	780	930

- A richiesta:
- Completamente in AISI 316
 - Modello a squadra

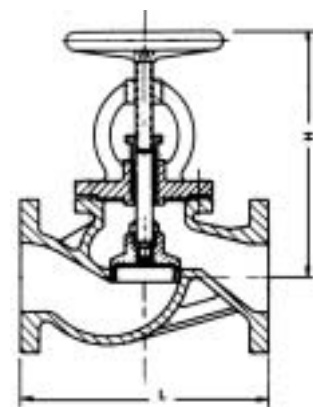

Valvole di ritegno PN 16 a tappo a flusso avviato



- A richiesta:
- Modello a squadra

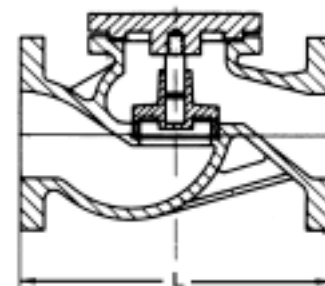

Valvole PN 16, PN25, PN 40, a flusso libero tipo inclinato



- Adatte per acqua, vapore, aria, gas, olio, nafta.
- Pressione di esercizio max ammissibile 16 Kg/cm² - 30 Kg/cm².
- Temperatura di esercizio max ammissibile 300°C / 400°C.

- A richiesta:
- Completamente in AISI 316
 - Tenuta P.T.F.E. sull'otturatore

PN 16: GHISA GG 25
 PN 25/40: ACCIAIO FUSO GS - C 25

Per misure d'ingombro vedere sopra

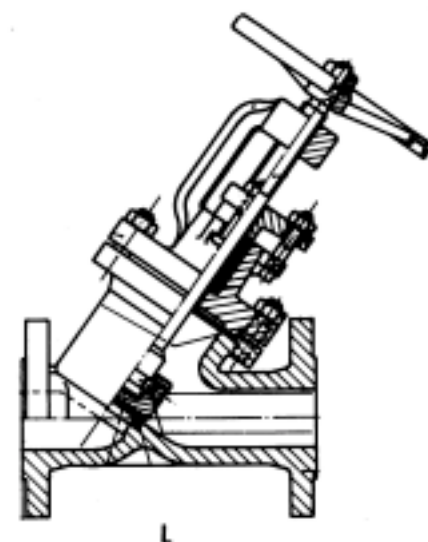

Valvole di acciaio PN 25 e PN 40 con tenuta a soffietto orig.KSB



- Adatte per acqua, vapore, aria, gas, olio, nafta e fluidi diatermici.
- Temperatura di esercizio max ammissibile 425°C, per fluidi diatermici 400°C.
- Temperatura di esercizio minima ammissibile - 10°C.

DN	10	15	20	25	32	40	50	65	80	100	125	150	200
L	130	130	150	160	180	200	230	290	310	350	400	480	600

DN 200: PN 25 Flange PN 25

Pressione max ammissibile in Kg/cm ² alla temperatura di °C							
PN	120	200	250	300	350	400	425
40	40	35	32	28	24	21	16

- A richiesta:
- Tappo di regolazione
 - Indicatore di apertura

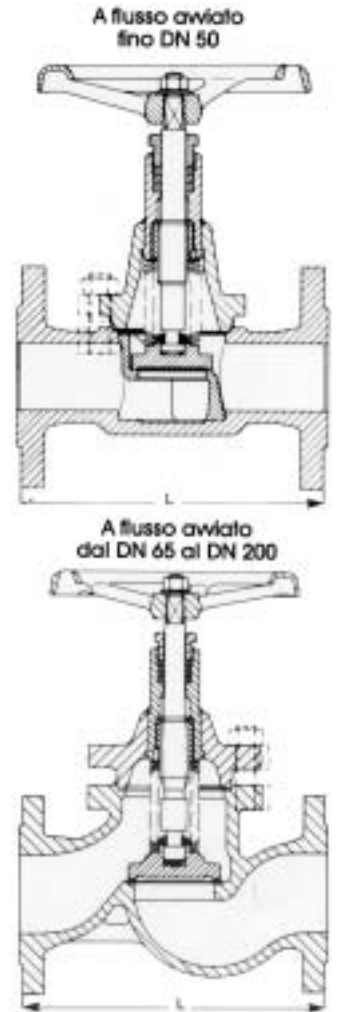

Valvole a stantuffo Klinger PN 25 e PN 40 flangiate



- Pressione di esercizio max ammissibile 40 BAR.
- Temperatura di esercizio max ammissibile 375° C.

DN	10	15	20	25	32	40	50	65	80	100	125	150
L	120	130	150	160	180	200	230	290	310	350	400	480
H	118	118	140	162	180	208	235	320	375	420	465	530

Pressione max ammissibile in BAR alla temperatura di °C						
PN	120	200	250	300	350	375
40	40	35	32	28	24	22,5

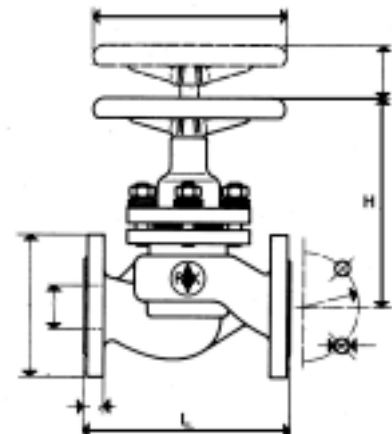

Valvole a stantuffo Klinger PN 25 e PN 40 filettate gas



- Pressione di esercizio max ammissibile 40 BAR.
- Temperatura di esercizio max ammissibile 375°C.

Ø	3/8"	1/2"	3/4"	1"	1 1/4"	1 1/2"	2"
L	100	100	120	135	160	185	220
H	125	125	150	175	180	210	235



Per condizioni di esercizio vedi pagina precedente

Valvole di acciaio PN 40 con tenuta a soffiello BONT BBV



- Adatte per acqua, vapore, aria, e fluidi diatermici.
- Temperatura di esercizio max ammissibile 400°C

DN	15	20	25	32	40	50
L	130	150	160	180	200	230
H	160	162	170	176	192	232

DN	65	80	100	125	150	200
L	290	310	350	400	480	600
H	430	460	480	512	528	486

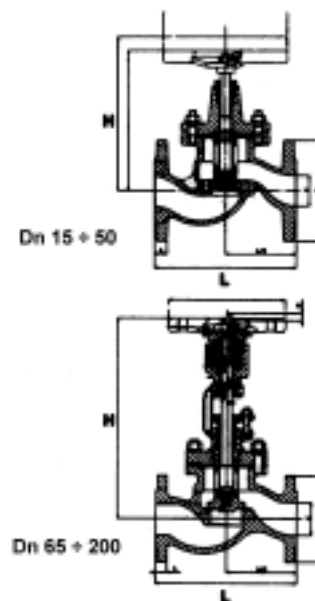

Valvole di acciaio PN 25 e PN 40 a flusso avviato tipo tradizionale



- Adatte per acqua, vapore, aria, gas.
- Pressione di esercizio max ammissibile 32 Kg/cm²
- Temperatura di esercizi max ammissibile 350°C.

DN	15	20	25	32	40	50	65	80	100	125	150	200	250	300
L	130	150	160	180	200	230	290	310	350	400	480	600	730	850
H	200	210	220	230	265	295	340	360	410	440	490	610	670	710

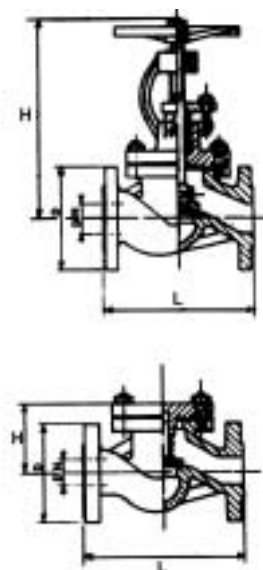

Corpo:	acciaio fuso GS 45.5
Baderna:	grafitata
Cappello:	acciaio fuso GS 45.5
Asta:	X20CR13
Sede corpo e Sede disco:	AISI 304
Disco:	X20CR13 – A105

- A richiesta:
- Completamente in AISI 316
 - Modello a squadra